

La Télévision Numérique
par votre ligne téléphonique

Guide d'installation



Décodeur numérique
Thomson IP 921



Félicitations, en choisissant MaLigne TV, vous venez d'entrer dans une nouvelle dimension de la télévision : la vôtre.

Ce guide vous délivre pas à pas les principales clefs d'installation du décodeur MaLigne TV.

France Télécom, si vous le souhaitez, met à votre disposition des prestations d'installation à domicile par un technicien.

Pour tout renseignement concernant les modalités de ce service*, contactez le service clients au 1014.

Pour tout besoin d'assistance lors de votre installation, connectez-vous sur le site <http://abonnes.malignetv.fr> ou appelez le **0 892 699 113**** (0,34 euros TTC/min).

* Prestations payantes facturées par France Télécom, selon les tarifs de déplacement et main d'œuvre du catalogue des prix de France Télécom. Pour les professionnels, appelez le 10 16.

** Pour les clients MaLigne TV sans accès Internet, appelez le 0 892 350 102 (0,34 euros TTC/min).

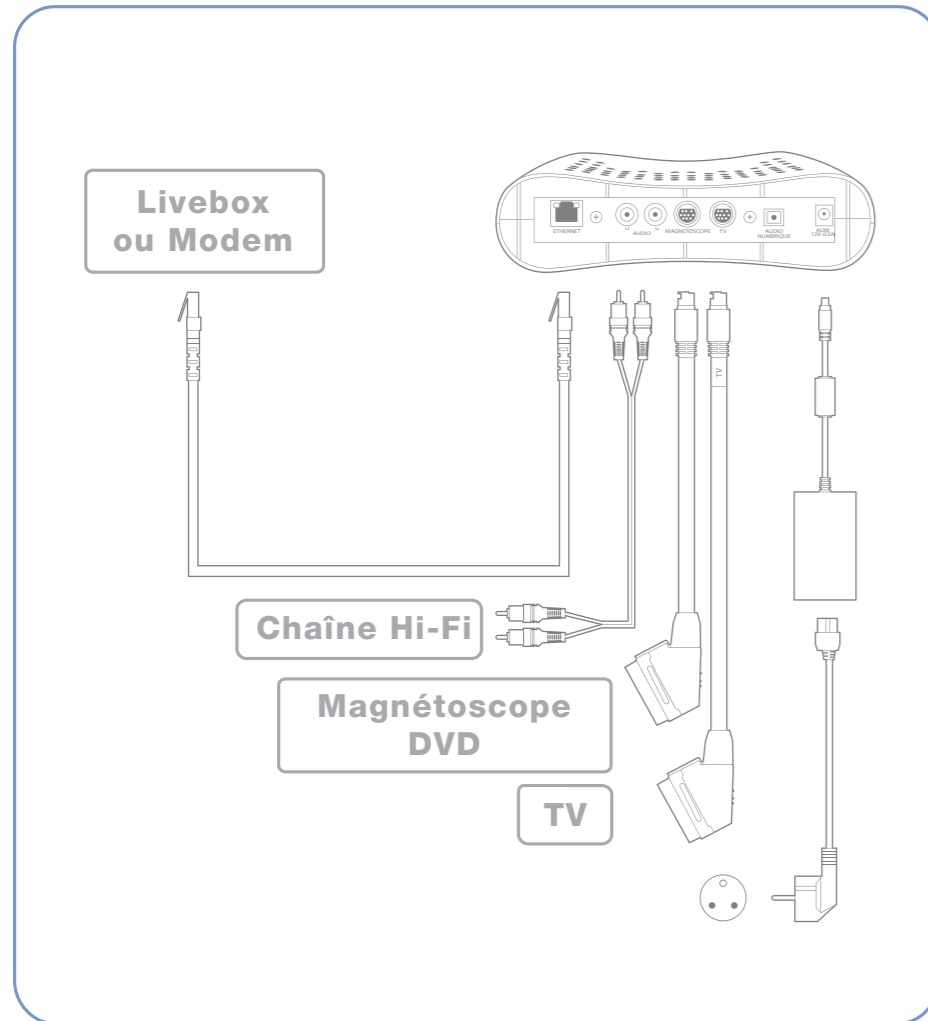

- Pages 1-4 ● Découvrez le décodeur
 - Installation des équipements
 - Schéma de principe
 - Le décodeur et ses accessoires
- Page 5 ● Avant de commencer
- Pages 6-7 ● Présentation du décodeur
 - Face avant du décodeur
 - Face arrière du décodeur
- Pages 8-9 ● Installez le décodeur
 - L'installation en 5 étapes
 - Vérification du bon fonctionnement
- Page 10 ● Voyants du décodeur
- Page 11 ● Informations

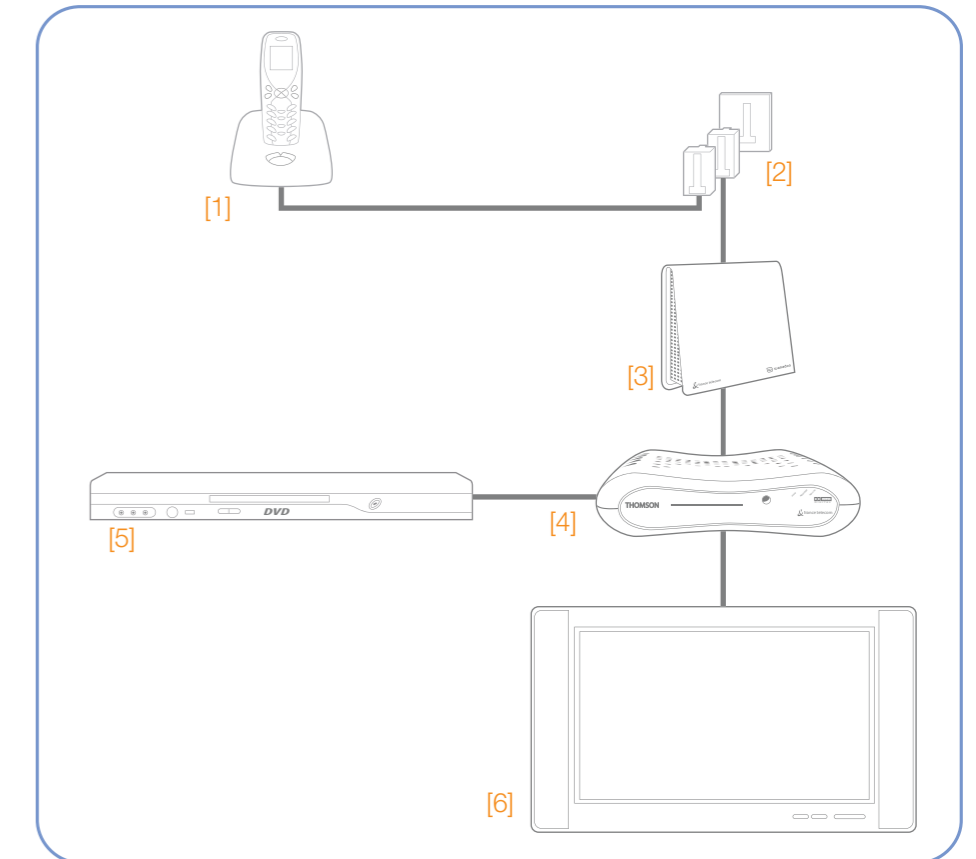

- [1] Téléphone (ou fax, minitel)
- [2] Prise téléphonique murale et filtre ADSL
- [3] Modem ou Livebox
- [4] Décodeur MaLigne TV
- [5] Magnétoscope ou lecteur DVD
- [6] Téléviseur

Laissez cette page ouverte pour suivre les instructions d'installation pas à pas

Découvrez le décodeur

Le décodeur et ses accessoires



- [1] **Le décodeur**
- [2] **La télécommande** (et ses deux piles AAA)
- [3] **1 cordon péritel noir** pour connecter le décodeur au téléviseur
- [4] **1 cordon péritel gris** pour connecter le décodeur au magnétoscope*
- [5] **1 câble Ethernet** de 5 m pour connecter le décodeur au modem
- [6] **1 cordon d'alimentation et son bloc**

* Si vous n'avez pas de magnétoscope, nous vous conseillons de conserver ce cordon précieusement.

Avant de commencer



Recommandations

Installez votre modem avant votre décodeur

Pour assurer le bon fonctionnement de votre matériel, prenez soin de commencer par l'installation de votre modem, avant d'installer votre décodeur, et suivez soigneusement les différentes étapes décrites dans ce guide.

Reportez-vous au guide d'installation fourni avec votre modem ou votre Livebox.

Le service MaLigne TV est disponible à partir d'un délai qui vous a été précisé par votre vendeur : ne commencez l'installation de votre matériel qu'à partir de cette date.

Assurez-vous d'être en possession de votre identifiant client et code confidentiel du service de télévision.

Présentation du décodeur

Face avant du décodeur

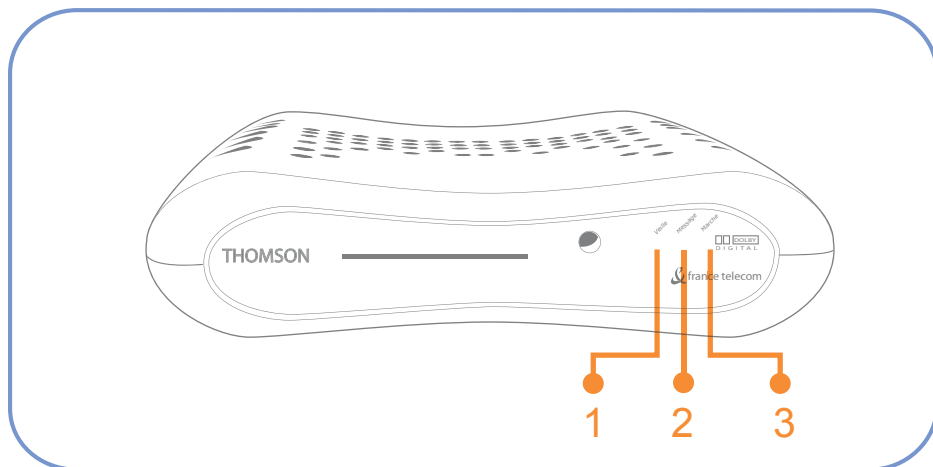

Signification des voyants

- 1 **Voyant Veille** : le rouge indique que le décodeur est en mode veille. Il clignote lorsqu'une mise à jour est en cours de téléchargement.
- 2 **Voyant Messages** : le orange indique que le décodeur reçoit des informations ou du courrier électronique.
- 3 **Voyant Marche** : le vert fixe indique que le décodeur est branché et allumé.
 - > Clignote lentement lorsque la connexion Ethernet est interrompue.
 - > Clignote rapidement lorsque la télécommande est actionnée.

❓ Pour plus de détails sur la signification des différents états des voyants, consultez la page 10.

Face arrière du décodeur

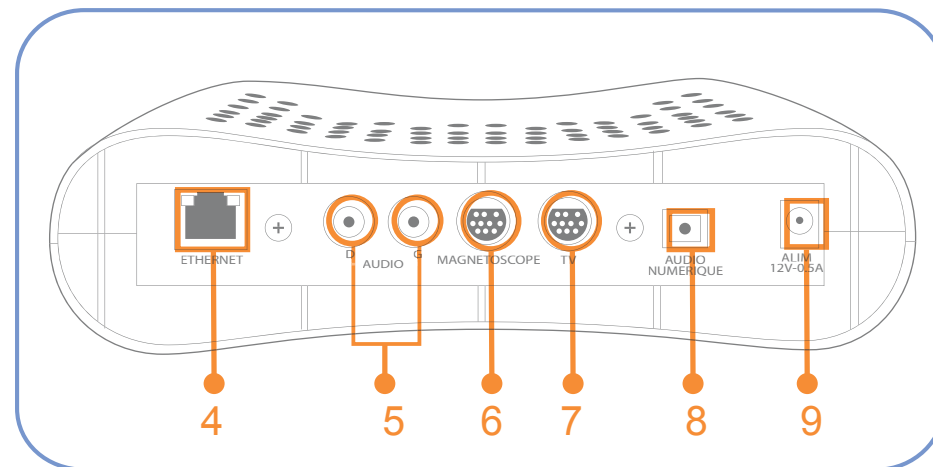

Présentation des connexions

- 4 **Ethernet** : pour connecter le câble Ethernet provenant du modem puis à la prise électrique à côté de la source d'alimentation.
- 5 **Audio out (G et D)*** : pour connecter le décodeur à un téléviseur ou à un récepteur audio / vidéo (chaîne Hi fi, home cinéma) afin de bénéficier d'un son amélioré.
- 6 **Magnétoscope*** : pour connecter le décodeur à la prise péritel de votre magnétoscope.
- 7 **TV** : pour connecter le décodeur à la prise péritel de votre téléviseur.
- 8 **Audio numérique*** : pour connecter le décodeur à un récepteur Dolby Digital (home cinéma).
- 9 **Alim** : pour brancher le cordon d'alimentation et son bloc à la prise électrique.

* Si vous disposez de ce type de matériel.

Installez le décodeur

L'installation en 5 étapes

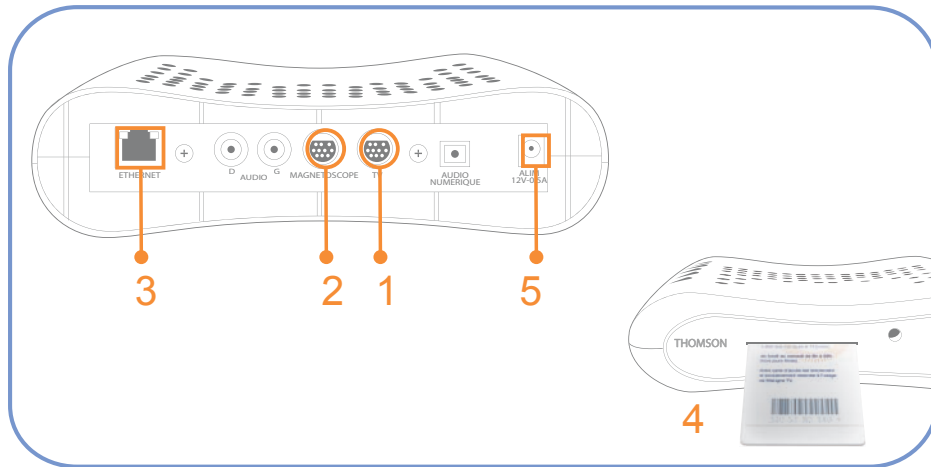

- 1 **Raccordez votre décodeur à votre téléviseur avec le cordon péritel noir fourni** : branchez le cordon à la prise «TV» de votre décodeur et sur une des prises péritel de votre téléviseur (AV1, AUX1...).
- 2 **Raccordez votre décodeur à votre magnétoscope avec le cordon péritel gris fourni*** : branchez le cordon à la prise « Magnétoscope » sur votre décodeur et sur une prise péritel de votre magnétoscope.
- 3 **Raccordez votre décodeur à votre modem avec le câble Ethernet** : branchez le câble Ethernet sur la prise « Ethernet » de votre décodeur et sur la prise Ethernet de votre Livebox (port jaune) ou de votre modem (voir guide d'installation du modem).
- 4 **Insérez la carte d'accès** dans le lecteur de carte du décodeur** : la puce en dessous et vers l'avant (voir photo ci-dessus).
- 5 **Branchez le cordon d'alimentation et son bloc** sur le décodeur et reliez-le à une prise électrique.

* Si vous disposez de ce type de matériel.

** La carte d'accès se trouve dans votre pochette d'accueil MaLigne TV.

Vérification du bon fonctionnement

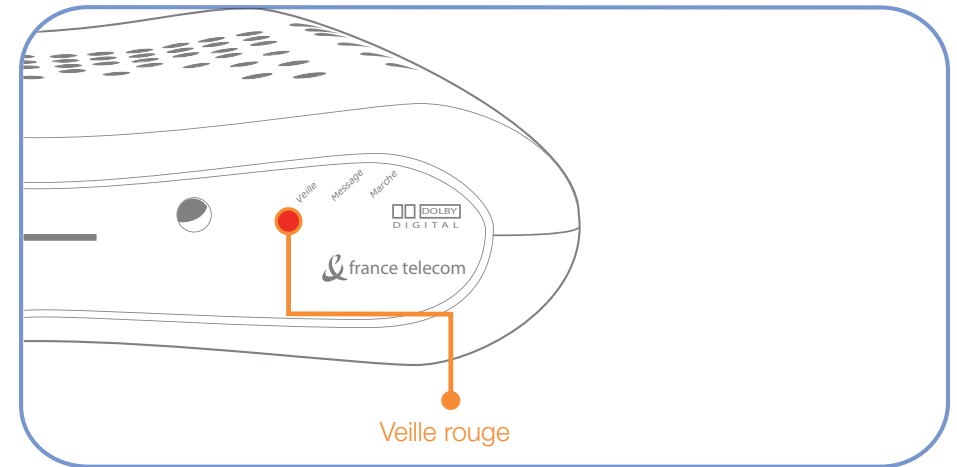

Avant de mettre en route MaLigne tv, vérifiez les points suivants pour vous assurer que la connexion est bien établie :

- > Une fois votre décodeur branché, le voyant veille rouge clignote et devient fixe.
- > Si le voyant marche vert clignote rapidement, vérifiez le branchement de votre câble Ethernet.

L'installation du matériel est terminée.
Vous pouvez dès maintenant passer au guide suivant :

Guide d'utilisation des services MaLigne TV



Voyants	États	Signification
	Rouge fixe Clignotant Clignote rapide	Mode veille Mise à jour en cours de téléchargement Démarrage
	Orange	Réception d'informations
	Vert fixe Clignotant Clignote rapide	Décodeur en marche Problème de connexion ADSL Action télécommande

Mises à jour

- > Afin de vous faire bénéficier de nouveaux services et de nouvelles fonctionnalités, des mises à jour automatiques sont opérées sur le décodeur. Celles-ci ont principalement lieu la nuit et ne durent que quelques minutes mais elles peuvent toutefois perturber l'utilisation des services TV. Pour permettre ces mises à jour, il est important de toujours laisser le décodeur et le modem sous tension.

Garantie

- > Le décodeur, la télécommande et la carte d'accès restent la propriété de France Télécom.

Réinitialisation du décodeur

En cas de dysfonctionnements des services TV, vérifiez tous les branchements de votre installation MaLigne TV.

Si le problème persiste, vous pouvez faire une réinitialisation de votre décodeur. Voici la manipulation :

Mettez en veille votre décodeur.

- 1 Débranchez le cordon d'alimentation.
- 2 Rebranchez le cordon d'alimentation.
- 3 Allumez le décodeur et attendez quelques instants pour
- 4 vérifier si le problème de fonctionnement est résolu.

Si vous avez le moindre doute ou si l'incident persiste, notre assistance technique est à votre disposition.

Le service clients est à votre disposition au :

0 892 699 113 (0,34 euros TTC/min)
si vous êtes abonné MaLigne TV
avec accès Internet

ou au

0 892 350 102 (0,34 euros TTC/min)
du lundi au samedi de 8h à 22h (hors jours fériés).
Si vous êtes abonné MaLigne TV
sans accès Internet.

Ou en se connectant sur
<http://abonnes.malignetv.fr>

